

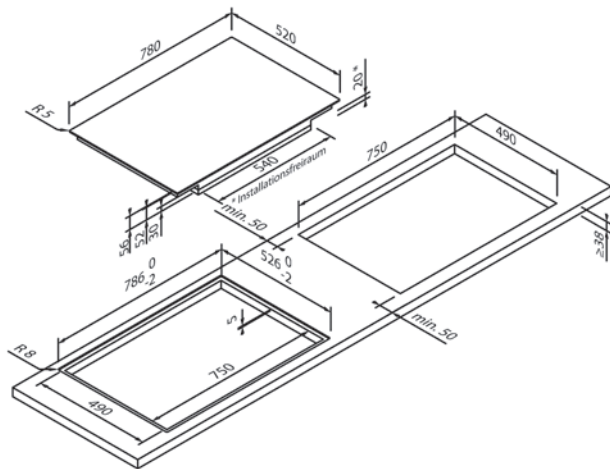

5IE84252

EG1323

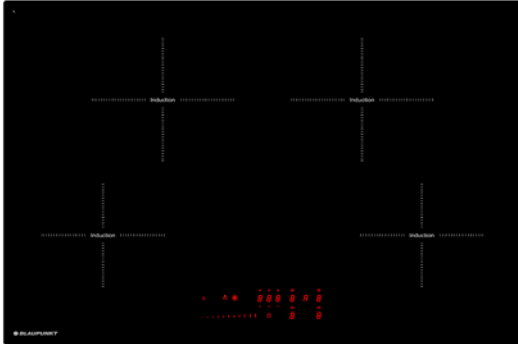

Design	
Ausführung	Rahmenlos
Bauart	Auflage / Flächenbündig
Breite (in cm)	80

Beheizungsart & Funktionen	
Beheizungsart	Induktion
Leistungsstufen	10
Anzahl Kochzonen	4
Kochzonen	2 × Ø 17,5 cm (1,4 kW / 2,1 kW), 2 × Ø 21,5 cm (2,3 kW / 3,0 kW)
Boost-Funktion	•
Zweikreiszone	–
Bräterzone	–
Sonderfunktionen	–

Bedienkomfort & Ausstattung	
Bedienung	Touch Control mit Slider
Display / Farbe	Digital / Rot
Topferkennung	•
Restwärmeanzeige	•
Timer	•
Kindersicherung	•
Sicherheitsabschaltung	•
Powermanagement	•
Multi Control ¹	•

Technische Daten	
Anschlusswert	7,4 kW / 220 – 240 V
Absicherung (in A)	2 × 16 A
Frequenz (in Hz)	50;60 Hz
Steckerart	
Länge Anschlusskabel (in cm)	110 cm
Nettogewicht (in KG)	10,52 kg
Bruttogewicht (in KG)	12,18 kg
Gerätemaße verpackt (H × B × T)	9,5 × 84,0 × 60,0 cm
Gerätemaße (H × B × T)	5,2 × 78,0 × 52,0 cm
Einbaumaße (H × B × T)	5,2 × 75,0 × 49,0 cm
EAN	4251003104745

Hinweis	
Belüftung	Keine Belüftung von vorne nötig