



## Einbau-Kühl-Gefrier-Kombination mit Gefrierbereich unten, 157.8 x 55,8 cm 5CC377FE1

- Einbau-Kühlschränke 2-türig

### Leistung und Verbrauch

- Energieeffizienzklasse: E
- Nutzinhalt gesamt: 231 l
- Nutzinhalt Kühlfächer: 169 l
- Nutzinhalt Tiefkühlfächer: 62 l
- Nutzinhalt 4-Sterne-Gefrierfach: 62 l
- Gefriervermögen in 24 Std.: 5,0 kg
- Energieverbrauch / Jahr: 207 kWh/a
- Klimaklasse: SN-ST
- SuperGefrieren: ja
- Geräuscheffizienzklasse / Geräusch-Wert: C / 36 dB
- Lagerzeit bei Störung: 12 h
- Auf Basis der Ergebnisse der Normprüfung über 24 Std. Tatsächlicher Verbrauch abhängig von Nutzung/Standort des Geräts.

### Design

- Flachscharnier
- Reinigungsfreundlicher, heller Innenraum
- LED Beleuchtung

### Komfort und Sicherheit

- Elektronische Temperaturregelung über LED ablesbar
- 1 Kompressor /1 Kältekreislauf
- Abtau-Automatik im Kühlteil
- superGefrieren mit Eingefrierautomatik

### Kühlteil

- 4 Abstellflächen aus Sicherheitsglas, davon 3 höhenverstellbar
- 4 Türabsteller
- LED Beleuchtung

### Frischhaltesystem

- Transparenter Gemüsebehälter mit Wellenboden

### Gefrierfach

- 2 Gefrierfach-Schubladen

### Technische Informationen

- Anschlusswert: Anschlusswert: 90 W
- 220 - 240 V
- Türanschlag rechts, wechselbar

### Maße

- Nischenmaße (H x B x T): 158.0 cm x 56.0 cm x 55.0 cm
- Gerätemaße (H x B x T): 157.8 cm x 55,8 cm x 54.5 cm

### Zubehör

- 3 x Eierablage, 1 x Eisdübelablage

### Sonderzubehör

- KSZ10020 Flaschenablage

### Technische Daten

#### Ausstattungsmerkmale

- Bauform : Eingebaut
- Anzahl Verdichter : 1
- Anzahl unabhängiger Kühlkreisläufe : 1
- Gerätebreite (mm) : 558
- Gerätetiefe (mm) : 545
- Nettogewicht (kg) : 53,980
- Nischenmaße (H x B x T) (mm) : 1580 x 560 x 550
- Dekorrahmen/ - platte : Nicht möglich
- Türanschlag : rechts wechselbar
- Anzahl verstellbarer Ablagen-Kühlteil (Stck) : 3
- Flaschenregale : Nein
- Frostfree System : Nein
- Innenlüfter : Nein
- Scharniere wechselbar : Ja
- Länge Anschlusskabel (cm) : 230
- Schalleistung (dB(A) re 1 pW) : 36
- Multi-Flow Air Tower : Nein
- Superkühlen-Taste : Nein
- Superfrost-Taste : Ja
- Temperaturkontrollierte Schubalade : Nein
- Luftfeuchtigkeit Kontrollschubalade : Nein
- Number of Door Bins - Refrigerator : 5
- Tür Einstellmöglichkeiten - Kühlen : Nein
- Tilt-out door bins in fridge : Ja
- Gallon Storage : Ja
- Anzahl der Lagerkapazität : 1
- motorisierte Ablage : Nein
- Tür offen Anzeige Gefrierfachteil : Nein
- Drawers with telescopic rails : ohne
- Automatischer Eisdübelbereiter : Nein
- Anschlusswert (W) : 90
- Absicherung (A) : 10
- Spannung (V) : 220-240
- Frequenz (Hz) : 50
- Lagerung bei Stromausfall (h) : 12
- Approbationszertifikate : CE, VDE
- Gerätefarbe : Nicht zutreffend
- Dekorrahmen/ - platte : Nicht möglich
- Schalleistung (dB(A) re 1 pW) : 36
- Energy Star Qualified : Nein
- Approbationszertifikate : CE, VDE
- Steckerart : Schuko-/Gardym.Erdung
- Abmessungen des verpackten Gerätes (in) : 64.96 x 24.40 x 25.19
- Nettogewicht (lbs) : 119,000
- Bruttogewicht (lbs) : 130,000

### Verfügbare Farbvarianten

Blaupunkt  
5CC377FE1  
Einbau-Kühl-Gefrierkombination  
Vorgänger:  
Vertrieblicher Nachfolger:

EAN-Nr.:  
4251003108293  
Vertriebsprogramm:

Einbau-Kühl-Gefrier-Kombination mit Gefrierbereich unten, 157,8 x 55,8 cm  
5CC377FE1

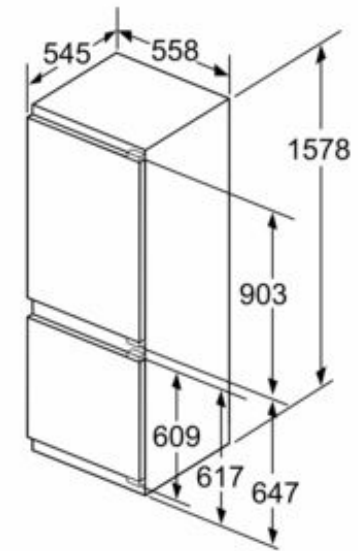
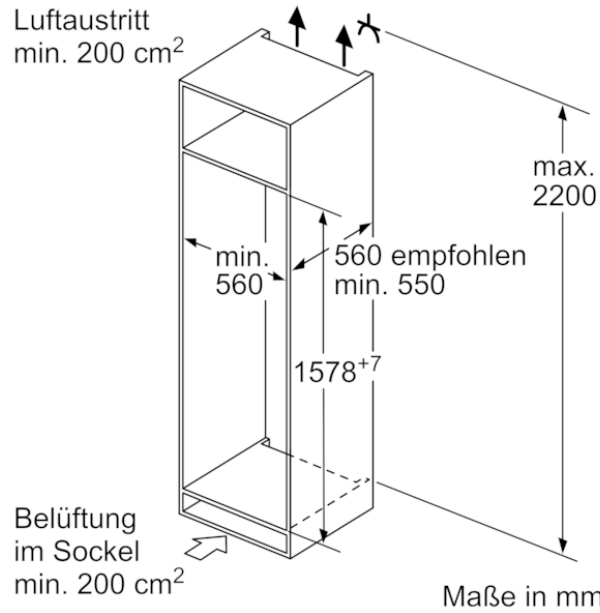

Maße in mm  
Empfehlung Spaltmaße für Flachscharnier

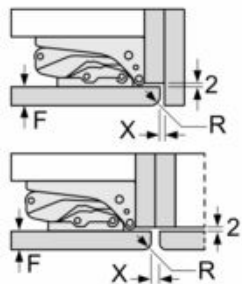

F	R	X
16-19	0-3	2,5
20	0-1	3
	2-3	2,5
21	0-1	3
	2-3	2,5
22	0	4
	1	3,5
	2-3	3

Die in der Tabelle empfohlenen Spaltmasse sind einzuhalten, um eine kollisionsfreie Öffnung der Gerätetüre zu gewährleisten und Beschädigungen am Küchenmöbel zu vermeiden.

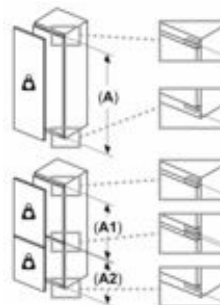

Maximal zulässiges Gewicht der Möbelfronten

Montierte Möbelfronten, die das zulässige Gewicht überschreiten, können zu Beschädigungen und zu Funktionsbeeinträchtigungen der Scharniere führen

- Δ: Gewicht
- A: Geräteürhöhe inklusive Scharniere in mm
- B: Ungedämpftes Scharnier, Möbelfront in kg
- C: Gedämpftes Scharnier, Möbelfront in kg
- D: Zusätzliche mögliche Last in kg mit Schwerlastsatz

A	B	C	D
1500-1750	22	22	B+5 / C+5
720-1400	19	19	
A1	15	19	
A2	15	19	

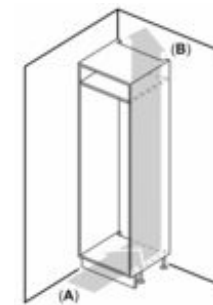

- A: Air inlet ≥ 200 cm<sup>2</sup>; Ventilation options
- B: Air outlet ≥ 200 cm<sup>2</sup>; Ventilation options

